

# Panel Omega F 150

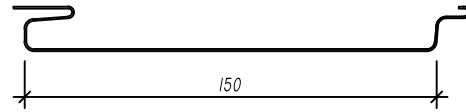

Materiały do produkcji paneli	GRUBOŚĆ BLACHY [mm]			Możliwość perforacji paneli ŚREDNICA 2mm 22% Tylko panele aluminiowe i stalowe gr. 0.5 mm	
	0,50	0,60	0,70		
BLACHA ALUMINIOWA	TAK	TAK	TAK		
BLACHA STALOWA	TAK	NIE	TAK		

## Szyna montażowa TF/150

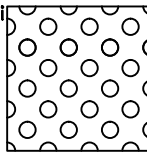
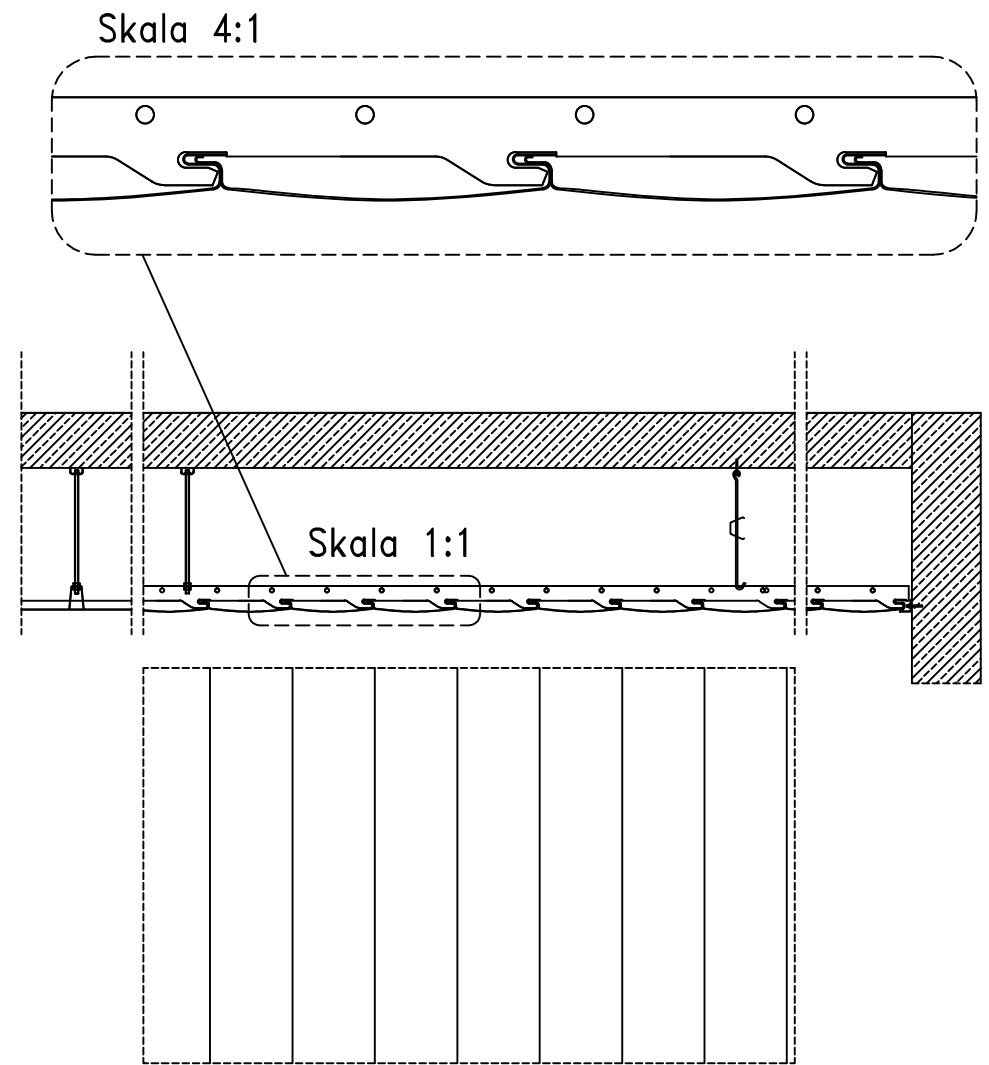
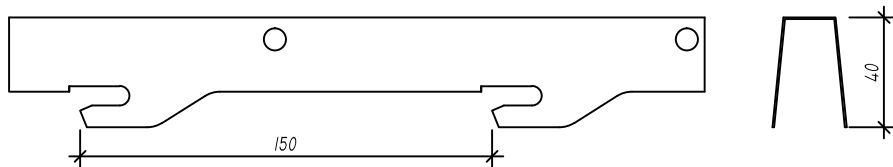

## Elementy dodatkowe

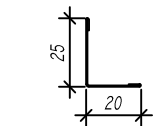

Kątownik Sc/2

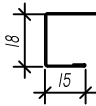

Ceownik Sc/3

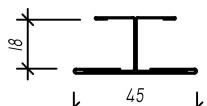

Listwa Łącznik

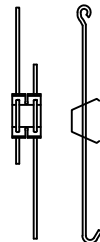

Wieszak do stosowania  
wewnątrz pomieszczeń

SUFIT zamknięty  
z paneli Omega F 150

Trawerszyna TF/150



Dokument odniesienia: AT-15-6163/2012  
Wymiary: [mm]



Punto Pruszyński Sp. z o.o.  
05-816 Michałowice  
Al. Jerozolimskie 268  
www.punto.pl  
tel. +48 22 753 25 33

Informacje zawarte w niniejszym dokumencie są jedynie przykładem stosowanych rozwiązań. Niniejszy dokument nie jest instrukcją montażu. Stosowanie zestawu wyrobów powinno być zgodne z projektami opracowanymi dla określonego obiektu oraz Aprobata Techniczną AT-15-6163/2012.